

Cliente

Modello imbarcazione

Anno

Sporgenza desiderata

Modello UniBow

Avvolgifiocco incassato

Avvolgifiocco esterno

ATTENZIONE la sezione S2 deve essere presa dove la larghezza è 365mm

Per determinare la posizione della sezione S2 creare una sagoma di cartone rigido o compensato come da figura

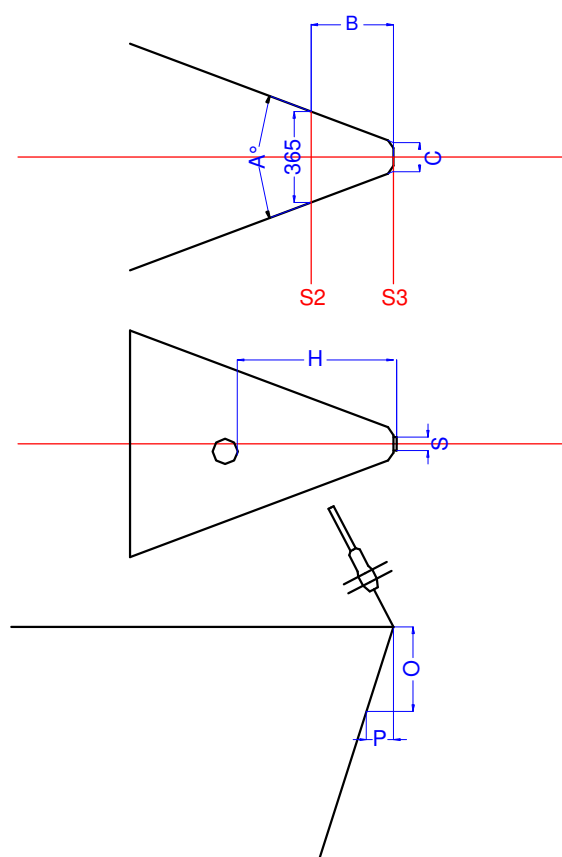
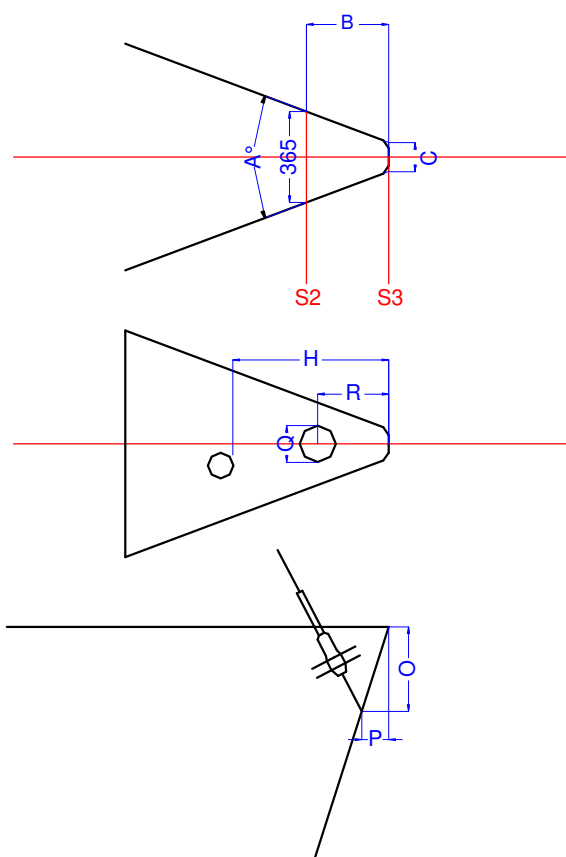
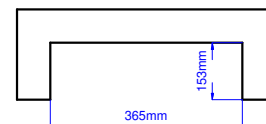

Angolo formato dalla prua (gradi)	A°
Distanza tra S2 e la prua scafo	B
Larghezza della prua	C
Larghezza della landa di prua esterna	S
Distanza del sapancora dalla prua	H
Distanza verticale controlanda dalla prua	O
Distanza orizzontale controlanda dalla prua	P
Diametro foro avvolgifiocco	Q
Distanza dello strallo dalla prua	R

Modello ancora			
Peso Ancora			
Lato ancora	DX		SX

Note

Contatto Ufficio tecnico:

Gold Service SAS via Bagnolo 43 48125 Casemurrate Ravenna Italia
Tel. 0544-554341 Cell. 338 6305338 Mail info@goldservicerigging.it