

UniBow

adjustable bowsprit



catalogo 2021



Il bompresso fisso o delfiniera è un accessorio ormai indispensabile su di una imbarcazione a vela e viene installato di serie sulla maggior parte degli scafi di nuova produzione.

I vantaggi sono molteplici sia per un uso agonistico che per la semplice crociera.

Molto più robusta di un tradizionale bompresso, permette di avere un attacco semplice e sempre disponibile per murare vele come gennaker, asimmetrici o code 0, aumentando le dimensioni del piano velico, ma anche di avere l'alloggiamento dell'ancora distanziato dalla prua, agevolando la risalita dell'ancora senza il rischio che questa urti la prua dello scafo.

E' anche una questione di stile, l'installazione di una delfiniera slancia la linea della barca migliorando l'estetica aggiornandola alle ultime tendenze in fatto di design.

Sia la delfiniera UniBow Compass che UniBow RUN vengono imbullonate allo scafo e quindi non richiedono nessun aggiornamento del libretto di navigazione.

La sporgenza reale della delfiniera è da detrarre da quella che comunque avrebbe un normale musone con ancora appesa, per una versione standard, la differenza di sporgenza è circa di 30-40 cm a seconda delle dimensioni.

Le delfiniere UniBow sono proposte in due linee diverse:

UniBow Compass – due travi contrapposte che si aprono a compasso adattandosi allo scafo

UniBow RUN – un unico pezzo che si appoggia sulla prua della barca in linea con la coperta

UniBow Compass viene proposta in tre diversi tipi di materiale:

- Alluminio Anticorodal anodizzato nero o argento o con verniciatura industriale a polvere bianca
- Vetoresina unidirezionale vinilestere verniciata a gelcoat bianco o nero
- Carbonio unidirezionale e biassiale verniciato a gelcoat bianco o nero

Il musone ancora in acciaio inox 316 può essere, a seconda dei modelli, smontabile per l'utilizzo in regata o fisso e strutturale per le versioni standard e per un'estetica più pulita.

UniBow Run è realizzata unicamente in carbonio verniciato a gelcoat bianco (nero optional)

Due lunghezze differenti con o senza musone ancora, calcolate per il miglior rapporto tra prestazioni e handicap rating

Questa delfiniera si adatta particolarmente ad un uso sportivo in regata su imbarcazioni di ultima e penultima generazione, con avvolgifiocco esterno o incassato, grazie alla sua leggerezza e alla possibilità di armare una doppia scotta di mura per il cambio gennaker e l'arricavo per attacco 2:1 della mura o di un frullone

In entrambe le versioni, se provviste di musone ancora, viene fornita una ritenuta rigida, regolabile in lunghezza, che dovrà essere fissata sul dritto di prua e che serve a sopportare sia i carichi in trazione dovuti all'uso delle vele, che quelli in compressione generati dal tiro della catena dell'ancora.



UniBow Compass COME E' FATTA

UniBow Compass è composta da due travi portanti incernierate all'estremità di punta che si aprono a compasso, variando l'angolo di fissaggio e permettendo alla delfiniera di adattarsi a qualsiasi prua della barca.

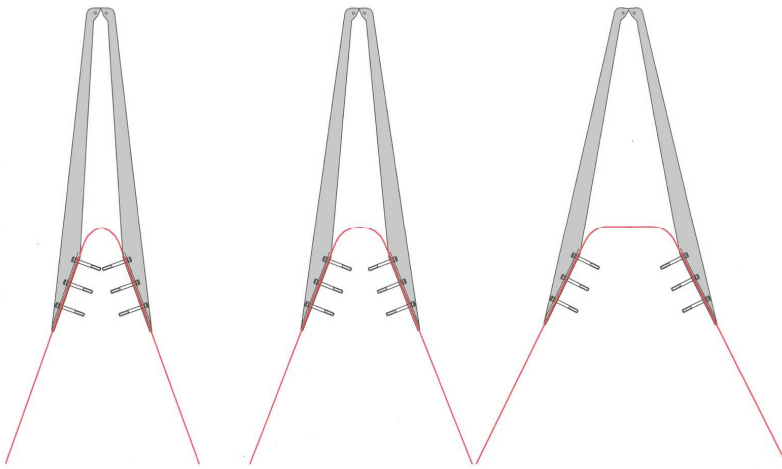

La sporgenza può variare di alcuni cm a seconda dell'angolo di apertura e forma della prua.

La lunghezza delle travi, vincolate solo in punta, permette una flessione torsionale, in fase di installazione, tale da adattarsi alle varie inclinazioni delle murate dello scafo.

Il fissaggio a scafo avviene tramite tre perni per entrambe le murate.

Il fissaggio del musone ancora o di una traversa centrale nel caso non sia previsto il musone, bloccano la struttura in modo definitivo e molto robusto.

L'installazione della ritenuta a metà sporgenza, riduce drasticamente i carichi dovuti allo sbalzo.

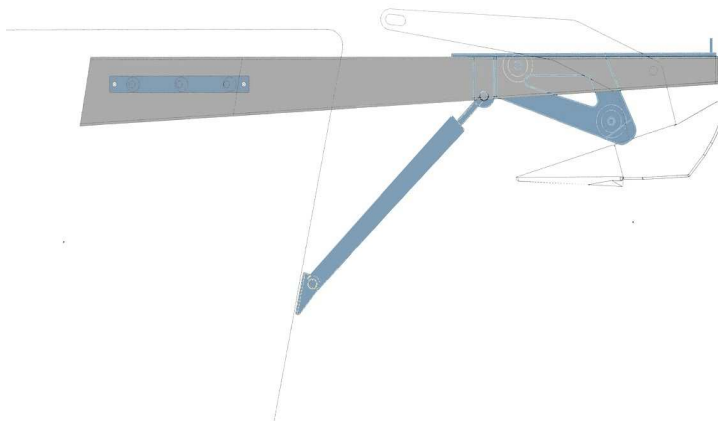

La ritenuta non interferisce con la catena dell'ancora durante l'ancoraggio.

Nelle versioni RACE, sprovviste di musone ancora, è possibile installare una ritenuta in tessile opportunamente dimensionata per ridurre il peso.

Il musone ancora è progettato per l'alloggiamento di ancore tipo Delta e similari, Trefoil Bruce o tipo Rocna e Mantus con archetto o qualsiasi altro tipo di ancora.

In fase di ordine è opportuno specificare il tipo di ancora e il peso.



Per determinare la reale sporgenza della delfiniera dopo l'installazione e la realizzazione del musone ancora della giusta larghezza e orientamento, occorre fornire alcune misure relative alla prua della barca, possibilmente corredate da foto.

Sul nostro sito www.goldservicerigging.it è possibile scaricare i format con le misure necessarie.

Il nostro ufficio tecnico è già in possesso di moltissime misure dei modelli di barche più diffuse, consigliamo di contattarci per una verifica prima di effettuare l'ordine, inviando un e-mail a info@goldservicerigging.it

L'installazione della delfiniera UniBow Compass prevede la rimozione del musone ancora originale in quanto interferirebbe con l'alloggiamento dell'ancora sul musone della delfiniera.

Nei casi in cui non è possibile rimuovere il musone originale, possiamo realizzare una delfiniera con musone ancora più largo, in questo caso è possibile su richiesta installare un attacco per una passerella realizzata appositamente, agevolando la risalita in caso di ormeggio di prua.

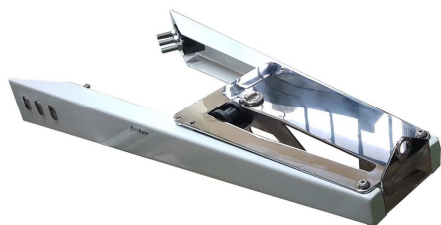

Versioni UniBow Compass

WISE

cod.UBW

UniBow Wise Compass è realizzata in alluminio Anticorodal anodizzato nero o argento, su richiesta può essere anodizzata anche in colore oro o bronzo o verniciata a polvere con colori standard bianco Ral 9010 o blu Ral 5011

Questa versione è corredata di un musone ancora in acciaio inox 316 strutturale, tirante rigido inox regolabile in lunghezza, attacco centrale per Code 0 e attacco sulla punta per Gennaker.

I bulloni di fissaggio allo scafo sono a scomparsa e nascosti dietro a delle piastrine inox per una migliore estetica.

La sporgenza varia a seconda dei modelli da 600mm a 800mm oltre alla prua, essendo realizzata totalmente in carpenteria è possibile realizzarla con sporgenza a richiesta.

Realizzata in 5 taglie per barche dai 25' a 60' a un peso che varia dai 10 a 25 kg a seconda della taglia.

Anche questa versione può essere realizzata in versione con musone allargato per orientare l'ancora in asse con il musone originale della barca e con l'optional della scaletta per la risalita di prua.

In optional può essere richiesto un attacco gennaker (R) realizzato con un anello in alluminio per portare la mura della vela in coperta.





FIBER

cod. UBV

UniBow FIBER Compass è realizzata in vetroresina ad alto spessore laminata con resina vinilestere e stuoia unidirezionale con verniciatura a stampo in gelcoat bianco o nero su richiesta.

Anche questa versione è provvista di serie di un musone ancora in acciaio inox 316 strutturale, tirante rigido inox regolabile, attacco centrale per Code 0 e attacco sulla punta per Gennaker.

Il fissaggio a scafo avviene tramite 3 bulloni speciali su entrambe le murate e spessori in Delrin sagomati a contatto con lo scafo.

Realizzata in 4 taglie per barche dai 25' a 54' sia in versione standard che con musone ancora allargato.

Con un peso leggermente superiore alla versione in alluminio, può avere una sporgenza che varia tra i 600 e 900mm a seconda della taglia e barca su cui viene installata.

CARBO

cod. UBU

La versione **UniBow CARBO Compass** è identica alla versione FIBER con la sola differenza che le travi sono realizzate in Carbonio unidirezionale e biassiale per una maggiore rigidità e diminuzione di peso.

Su entrambe le versioni può essere richiesto in optional l'attacco gennaker (R) realizzato con un anello in alluminio per portare la mura della vela in coperta.



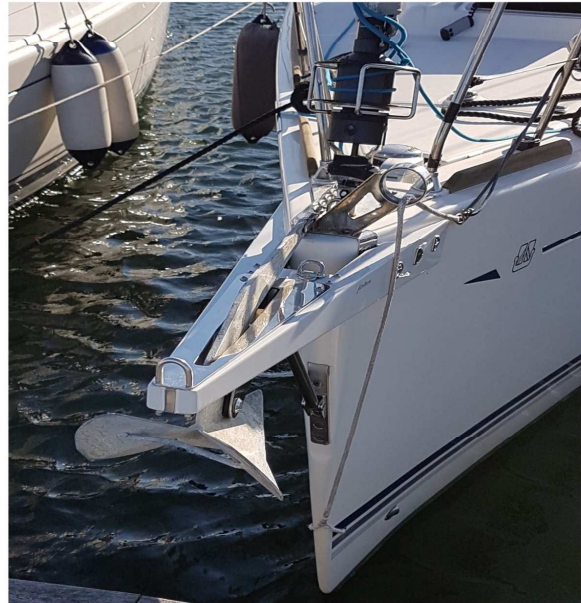

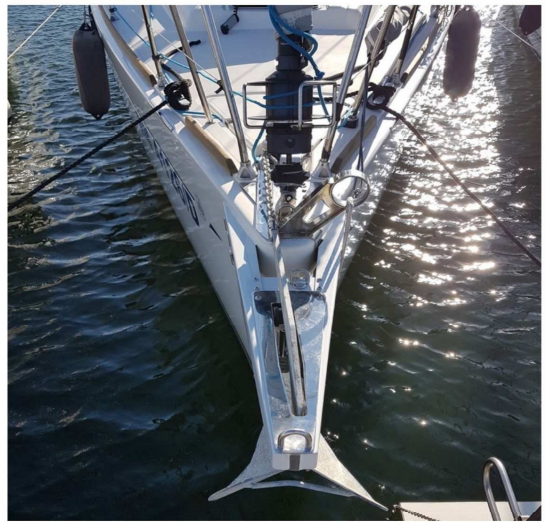

RACE

cod. UBC

UniBow Race Compass questa versione è destinata ad un uso principalmente sportivo o quando si desidera avere una notevole sporgenza rispetto alla prua.

Realizzata in alluminio Anticorodal anodizzato nero, viene proposta in lunghezza standard ma può essere richiesta con lunghezza personalizzata.

In questa versione il musone ancora e il tirante rigido vengono venduti separatamente come optional e possono essere rimossi per alleggerire il peso in regata.

Il fissaggio allo scafo è identico a quello della versione WISE

A metà della lunghezza è presente una traversa sulla quale è fissata la ritenuta e l'attacco per il Code 0.



Il peso della delfiniera UniBow RACE Compass è veramente basso e può essere equiparato a quello di un normale bompreso in alluminio della stessa sporgenza, ma con caratteristiche di resistenza laterale maggiore.

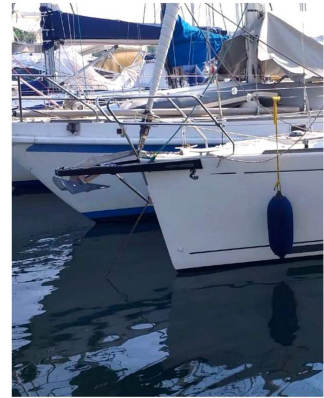

RACE CARBO

cod. UBR

UniBow RACE CARBO Compass è la versione destinata all'uso in regata con sporgenze importanti e che possono essere personalizzate a richiesta.

Realizzata in carbonio unidirezionale e biassiale ad alto spessore e verniciato con gelcoat bianco o nero.

Come la versione in alluminio, viene proposta in sporgenze standard con la possibilità personalizzare la sporgenza e di acquistare separatamente il musone ancora e il tirante rigido che possono essere montati solo quando si intende utilizzare la barca in crociera e smontati per le regate, sostituendo il tirante rigido con uno in tessile.

Anche in questa versione è presente un traverso a metà lunghezza con attacco per Code 0 e predisposizione per la ritenuta.

Questa versione viene proposta con attacco gennaker tipo R con ring in alluminio che funge da bozzello per portare la mura della vela in coperta.

In optional è possibile richiederla con gelcoat di colore nero al posto del bianco standard.





Attacco "R" standard
su versione UBR



Versioni speciali

Nei casi in cui non è possibile installare una versione di UniBow standard, possiamo realizzare progetti su misura, in questo caso contattare il nostro ufficio tecnico.

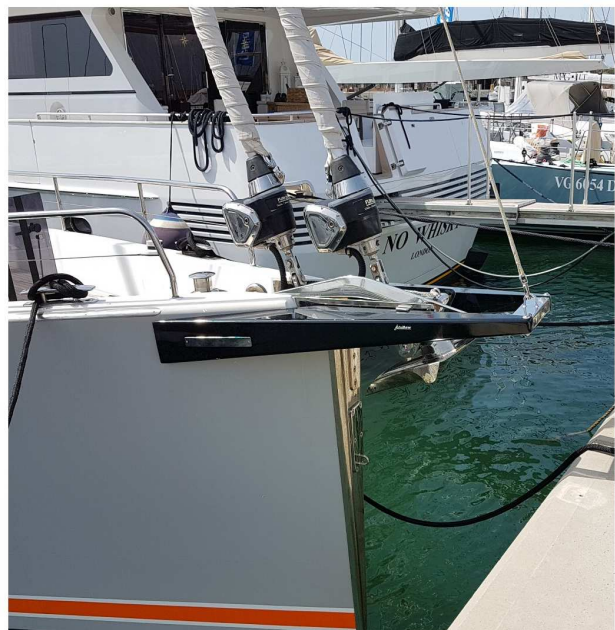

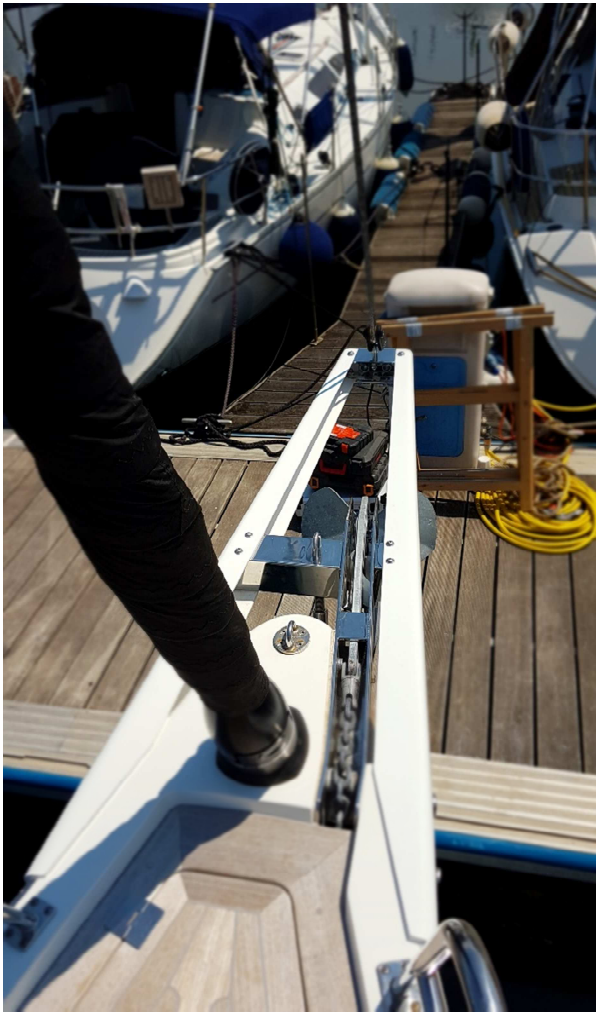



UniBow RUN Come è fatta

Dall'esperienza maturata con le nostre delfiniere UniBow Compass, nasce la nuova linea **UniBow RUN**.

Si contraddistingue per il peso estremamente contenuto, una facile installazione e un'estetica slanciata e a filo coperta.

Particolarmente indicata per uso in regata su barche di ultima e penultima generazione, è realizzata in un unico blocco di carbonio verniciato a gelcoat bianco (nero optional).

Proposta in un'unica taglia con carico di lavoro max. di 4000kg e in due lunghezze, con musone ancora integrato e ritenuta rigida in acciaio inox o sprovvista di musone ancora e da utilizzare con ritenuta tessile in Dyneema.

L'ancoraggio allo scafo è realizzato sfruttando l'incastro tra una coppia di perni laterali, la prua dello scafo e la ritenuta che, in questa versione, ha una funzione importante e strutturale. La ritenuta può essere in tessile nelle versioni senza musone ancora (venduta come optional) o in acciaio AISI 316 per quelle provviste di musone (di serie).

Per l'installazione di **UniBow RUN** è necessario che la parte della coperta verso prua, a partire da una larghezza è di 365mm (S2), sia sgombra da musone ancora, falchette, galloce, base candelieri, golfari o altre sporgenze escludendo naturalmente la landa dello strallo e l'avvolgifiocco, anche se incassato.

Inviandoci l'apposita scheda compilata, UniBow RUN verrà fornita sagomata e personalizzata per l'installazione sulla vostra barca.

A differenza delle versioni UniBow Compass, UniBow RUN ha una lunghezza fissa che non può essere personalizzata, ma è proposta in due misure differenti UBY40S la più corta e UBY40L quella con sporgenza maggiore.

Indicativamente la sporgenza oltre alla prua può essere considerata di 750mm per la versione corta e 1050mm per quella lunga.

Per determinare la sporgenza reale oltre alla prua occorre misurare la coperta della barca per determinare l'asse S2, ossia dove è larga 365mm e seguire la tabella sottostante.

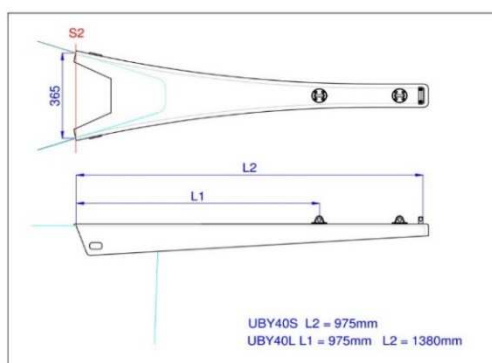

Caratteristiche tecniche

W/L max. attacco vele 4000 Kg

Peso ancora max 20 Kg

Diametro Max. catena 10mm

Materiale Carbonio unidirezionale verniciato a Gelcoat

UniBow Run modelli

UBY40S versione corta senza musone ancora

- Attacco doppio per gennaker in punta
 - Attacco per arricavo o code 0
 - Attacco inferiore per ritenuta in punta
- Peso 6 kg

UBY40L versione lunga senza musone ancora

- Attacco doppio per gennaker in punta
 - Attacco per arricavo o bozzello in punta
 - Attacco inferiore per ritenuta in punta
 - Attacco per Code 0 a metà sporgenza
- Peso 7 kg

UBY40S-ADX / UBY40S-ASX versione corta con musone ancora sul lato destro o sinistro

- Attacco doppio per gennaker in punta
 - Attacco per arricavo o code 0
 - Musone ancora Inox
 - Tirante rigido regolabile inox
- Peso 12 kg

UBY40L-ADX / UBY40L-ASX versione Lunga con musone ancora sul lato destro o sinistro

- Attacco doppio per gennaker in punta
 - Attacco per arricavo o bozzello in punta
 - Attacco inferiore per ritenuta in punta
 - Attacco per Code 0 a metà sporgenza
 - Musone ancora Inox
 - Tirante rigido regolabile inox
- Peso 14 kg
- Tirante rigido regolabile inox
- Peso 14 kg

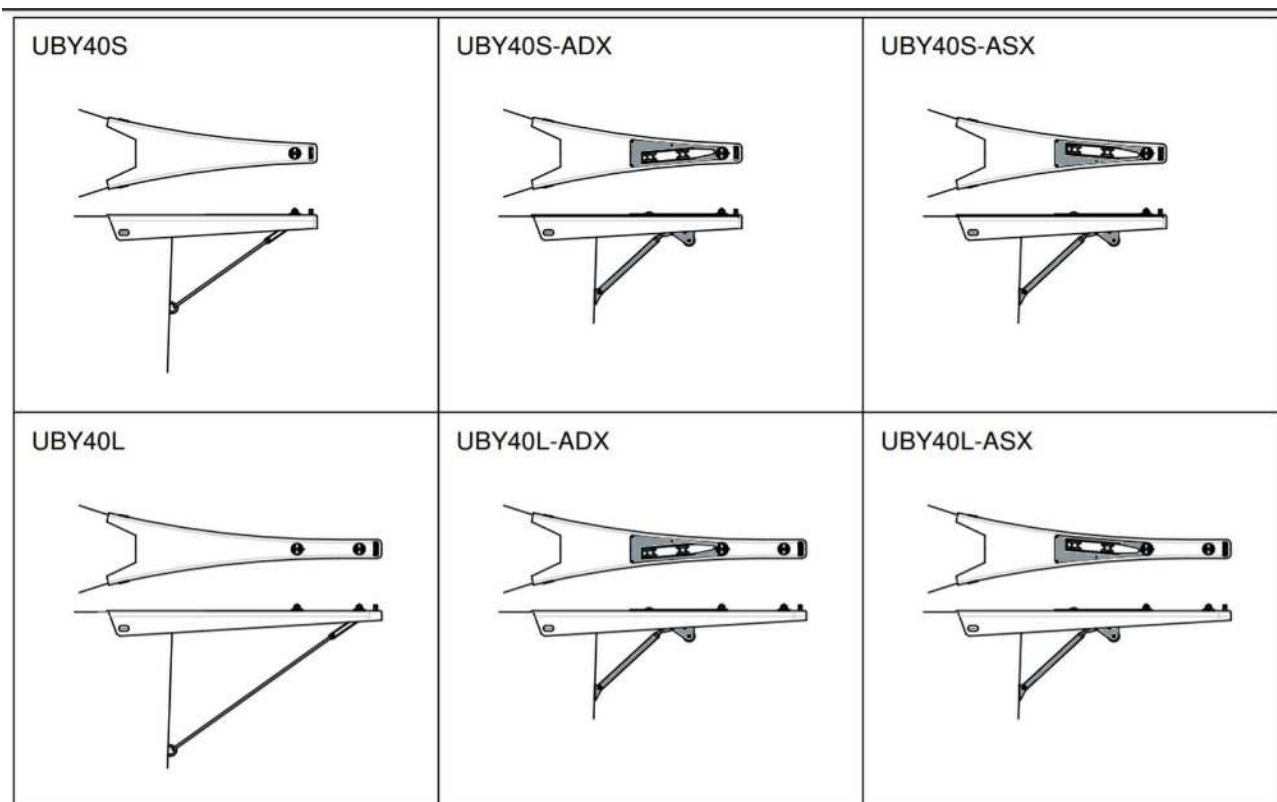

Optional

- Verniciatura a gelcoat nero lucido
- Ritenuta in dynnema con calza, anello alluminio, cimetta dyneema di regolazione e golfare ino



UniBow
RUN



Le delfiniere UniBow sono realizzate in Italia da:

Gold Service sas di Paolo Zanchi e C

Via Bagnolo 43 48125

Casemurate Ravenna

Italia

Tel 0544 554341 cell 3386305338

Mail Info@goldservicerigging.it



www.goldservicerigging.it